

Medidor de turbidez en línea TRUBOMAT GAB

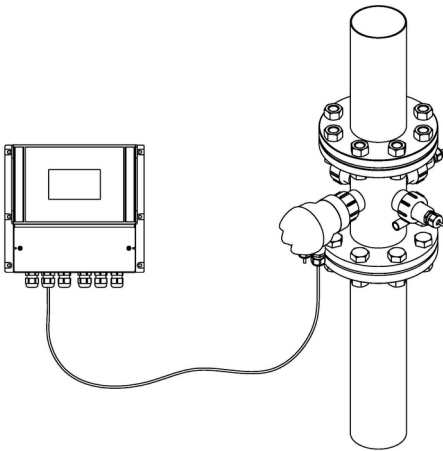

- Medidor de turbidez en continuo según la norma ISO 7027
- Luz dispersa a 90°
- Luz atenuada a 180°
- Cuerpo: INOX 316 L
- Escalas de medición (2 modelos):
 - 0,01 ... 20 FNU (en 5 rangos)
 - 0,1...1000 FNU/ FAU (en 5 rangos)
- Salida analógica 4-20 mA
- Conexiones:
Bridas o Triclamp



Conexión a un BAMOPHAR (opcional)

APLICACIONES

- Monitoreo de la calidad del agua potable
- Supervisión de membranas, de ultra filtración o de osmosis inversa
- Control preventivo de aguas residuales
- Supervisión de bucles de refrigeración
- Control de seguimiento y lavado de filtros

DESCRIPCIÓN

TRUBOMAT GAB : Mide la turbidez de forma óptica El TRUBOMAT GAB combina un turbidímetro y un nefelómetro: para medir la luz atenuada y que utiliza otro transmisorcolocado a 90 grados del receptor para medir la luz dispersa. La intensidad de las luces transmitidas es registrada por la electrónica que genera una señal de 4-20 mA, imagen de la turbidez. El sensor proporciona una señal de 4...20mA, correspondiente al rango de medida seleccionado.

TRUBOMAT GAB 20:

5 rangos de medición seleccionados por DIP, entre 0,01 y 20 FNU

TRUBOMAT GAB 1000 :

5 rangos de medición seleccionados por DIP, entre 0,1 y 1000 FNU / FAU

INSTALACIÓN

Únicamente en canalizaciones verticales en carga con flujo ascendente. Longitudes rectas aguas arriba (inferior) y aguas abajo (superior) respectivamente de 600 y 400 mm

CARACTERÍSTICAS TÉCNICAS

Alimentación	24 Vcc estabilizado (10...30 Vcc)
Consumo	0,5 ... 1 W
Señal	4-20 mA
Temperatura ambiente	+5 ... +45 °C
Temperatura de proceso	+5 ... +100 °C
Presión máxima	10 bar / 60 °C

Materiales:	
Cuerpo	Inox 316 L, (1.4404)
Cabezales	En PBT reforzado con fibra de vidrio, IP 65 según EN 60529
Juntas	EPDM (otros bajo consulta)
Ópticas	Vidrio de Borosilicato, con revestimiento CLEANOSIL VMF

BAMO GlobalAgua

Calle Estambul n° 22 · 28922 ALCORCÓN · MADRID

Tel. +34 914 983 236

www.bamo.es

Fax +34 914 983 240 e-mail comercial@bamo.es

Medidor de turbidez en línea
TRUBOMAT GAB

27-07-2022

D-446.01-ES-AD

TUR

446-01 /1

DATOS TÉCNICOS

Rangos de medición:

TRUBOMAT GAB 20					
DN25 ... DN100	0,01 ... 1 FNU	0,01 ... 2 FNU	0,01 ... 5 FNU	0,01 ... 10 FNU	0,01 ... 20 FNU
TRUBOMAT GAB 1000					
DN20 ... DN 65	0,1 ... 50 FNU	0,1 ... 100 FNU	0,1 ... 200 FNU	0,1 ... 500 FNU	100 ... 1000 FAU
DN80 ... DN100	0,1 ... 50 FNU	0,1 ... 100 FNU	0,1 ... 200 FNU	0,1 ... 300 FNU	100 ... 1000 FAU

Precisión	±5 % de la lectura, ±1 % del rango
Resolución	0,001 ... 0,2 FNU según el rango
Compensación de color/contaminación	Integrada al TRUBOMAT GAB 20 hasta DN 65
Configuración	Por conmutador DIP-Switch 6 vías
Señalización	LED de estado (verde), LED "Error" (rojo)
Racor al proceso	Bridas DIN 2633 - DN25 ... DN 100 / PN 10 Bajo consulta: Conector triclamp DIN 32676 - DN25 ... DN100 / PN10 Otros bajo petición

Conformidad CE: El equipo cumple con la normativa legal de las Directivas Europeas en vigor.

CÓDIGOS Y REFERENCIAS

Modelo estándar con bridas DIN 2633:

DN	Escala de medición: 0,1 ... 20 FNU			Escala de medición: 0,1 ... 1000 FNU / FAU	
	Código	Referencia		Código	Referencia
25	446 223	GAB FF 20 3		446 123	GAB FF 1000 3
32	446 224	GAB FF 20 4		446 124	GAB FF 1000 4
40	446 225	GAB FF 20 5		446 125	GAB FF 1000 5
50	446 226	GAB FF 20 6		446 126	GAB FF 1000 6
65	446 227	GAB FF 20 7		446 127	GAB FF 1000 7
80	446 228	GAB FF 20 8		446 128	GAB FF 1000 8
100	446 229	GAB FF 20 9		446 129	GAB FF 1000 9

Otras versiones bajo petición

Código	Descripción	Descripción
444 910	TURBICLICK 5.7	Llave dinamométrica para instalación de las ópticas
444 911	Juntas TRUBOMAT GAB	Juntas tóricas en EPDM para TTRUBOMAT GAB (10 piezas y una ventosa)
444 902	Ópticas TRUBOMAT GAB	Lote de ópticas (4), junta tórica EPDM, estuche, ventosa
446 920	Kit de control GAB 20	Equipo de prueba para GAB 20
446 921	Kit de control GAB 1000	Equipo de prueba para GAB 1000



Llave dinamométrica
TURBICLICK 5.7 (opcional)

BAMO GlobalAgua

Calle Estambul n° 22 · 28922 ALCORCÓN · MADRID

Tel. +34 914 983 236

www.bamo.es

Fax +34 914 983 240 e-mail comercial@bamo.es

Medidor de turbidez en línea
TRUBOMAT GAB

27-07-2022

D-446.01-ES-AD

TUR

446-01 /2

DIMENSIONES

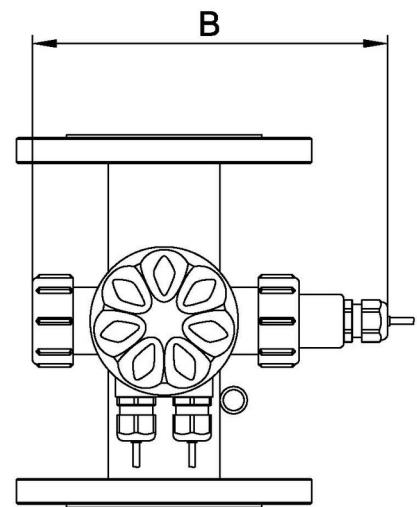
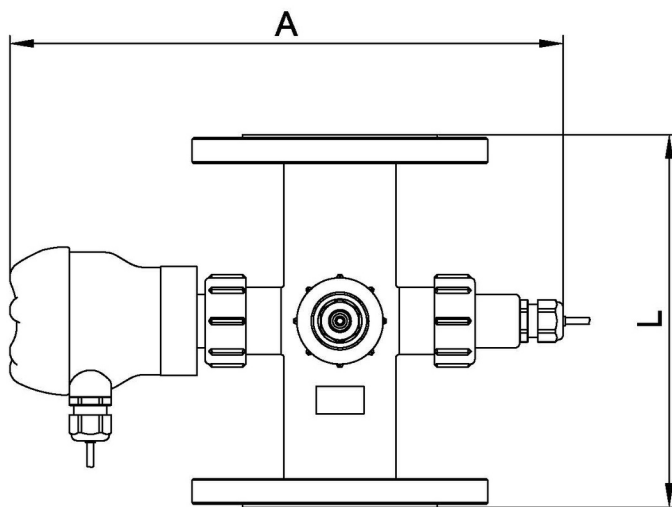

DN	A ±1mm	B ±1mm	L ±1 mm Conexión bridas	L ±1 mm Conexión Triclamp	Cámara de medición Ø interno
25	346	222	274	287	DN 65
32			252	265	
40			230	243	
50			190	199	
65			233	255	
80	384	260	208	224	DN 100
100			240	256	

BAMO GlobalAgua

Calle Estambul n° 22 · 28922 ALCORCÓN · MADRID

Tel. +34 914 983 236

www.bamo.es

Fax +34 914 983 240 e-mail comercial@bamo.es

Medidor de turbidez en línea
TRUBOMAT GAB

27-07-2022

D-446.01-ES-AD

TUR

446-01 /3